

**Para:** Lojistas e instaladores  
**Assunto:** Suzuki Jimny 2013 - Dica de instalação com alarme Pósitron

**Prezados Senhores,**

Este informativo tem o objetivo de esclarecer dúvidas referentes à aplicação dos alarmes Pósitron no Suzuki Jimny 2013.

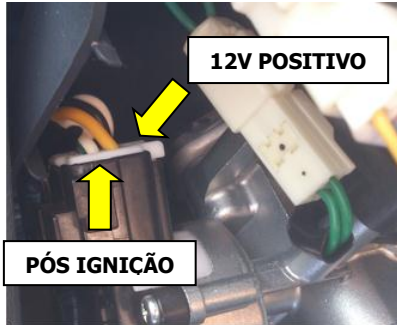

**Comutador da chave**

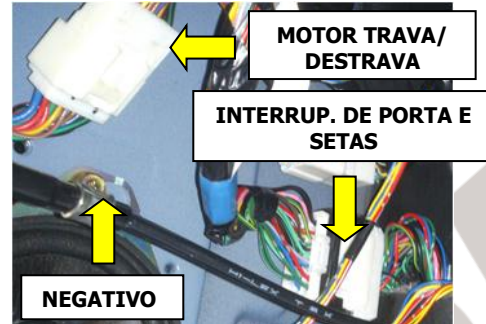

**Coluna esquerda**

Conecte o fio **vermelho do alarme (12 v)** ao fio branco/verde de 4 vias branco no comutador da chave, conforme foto acima.

Conecte o fio **preto do alarme (negativo)** ao parafuso 10 mm que segura o alto falante, localizado na coluna do lado esquerdo, conforme foto acima (utilizar terminal olhal).

Conecte o fio **azul do alarme (pós-ignição)** ao fio preto/vermelho do conector de 4 vias branco no comutador da chave, conforme foto acima.

Conecte o fio **preto/verde do alarme (seta esquerda)** ao fio verde/amarelo no chicote localizado coluna esquerda.

Conecte o fio **preto/verde do alarme (seta direita)** ao fio verde/vermelho no chicote localizado coluna esquerda.

Conecte o fio **verde do alarme (interruptor de porta)** ao fio preto/vermelho do conector branco de 40 vias, conforme foto acima.

**Travamento das portas.** Necessário utilizar uma Centralina TR111 cortando os fios do motor da trava. **IMPORTANTE**, os fios CZ/AZ e PR/AM devem ser ligados no sentido da porta, para o motor da trava, caso contrário irá danificar a Centralina original.

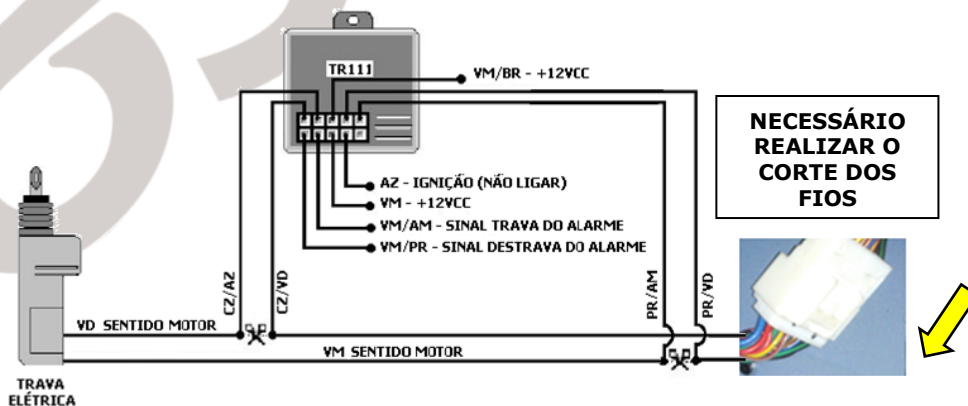

É indispensável a utilização de multímetro para testes. A PST Electronics não se responsabiliza, em hipótese alguma, por danos ocasionados ao sistema elétrico do veículo, visto que ocorrem constantes alterações no sistema elétrico original, inclusive na localização e cores dos fios.

Atenciosamente  
**PST Electronics**